

# PURE Bañera

MANUAL DE PRE-INSTALACIÓN E INSTALACIÓN

PRE-INSTALLATION AND INSTALLATION MANUAL

MANUEL DE PRÉ-INSTALLATION ET DE MONTAGE

MANUALE DI PRE-INSTALLAZIONE E D'INSTALLAZIONE

VORMONTAGE-INSTALLATION UND BENUTZER ANLEITUNG

РУКОВОДСТВО ПО ПРОВЕДЕНИЮ ПРЕДУСТАНОВОЧНЫХ РАБОТ И УСТАНОВКЕ





## ADVERTENCIAS

- No instalar y/o utilizar la bañera sin haber leído previamente los manuales en su totalidad (conservar estos manuales).
- No instalar el producto encastrado.
- Los aparatos eléctricos conectados a red y situados cerca de la bañera deberán estar fijados de manera que no puedan caer en el interior de ella.
- No utilizar aparatos eléctricos conectados a la red que puedan ser manipulados desde el interior de la bañera.
- No introducir objetos que puedan suponer un riesgo para la salud del usuario.
- No utilizar accesorios ni productos no recomendados por KRION SOLID SURFACE.
- La exposición prolongada a temperaturas superiores a 40°C / 104°F puede generar una situación de hipertermia.
- La exposición prolongada a temperaturas muy bajas puede generar una situación de hipotermia.
- La instalación debe ser realizada por un instalador cualificado y respetando las indicaciones de los manuales.
- La utilización de la bañera por los niños debe ser supervisada por un adulto.
- La máxima dureza del agua aconsejable para la gama de bañeras es de 18°TH (grados franceses) / 13°e (grados ingleses).
- Las bañeras no han sido diseñadas para tratamientos con algas, barros, aguas marinas, etc.
- Cuando está húmeda, la superficie de la mayor parte de las bañeras presenta un aumento del riesgo potencial de deslizamiento. Esto es más significativo cuando se utiliza jabón, champú, aceites para el baño y otros productos similares. Es importante que los usuarios de las bañeras sean conscientes de esto.
- Esta bañera es muy pesada. Obtenga suficiente ayuda para levantar o mover la bañera con cuidado.
- **Riesgo de daño:** no manipular la bañera desde el borde. Utilizar la bañera exclusivamente en interiores con temperaturas comprendidas entre 15°C (59°F) y 40°C (104°F). Se trata de una bañera diseñada para cuartos de baño y tiene que ser utilizada exclusivamente para dicho fin.
- Instalar la bañera sobre piso acabado, nivelado y con suficiente soporte.
- Verificar el tipo de conexión y montaje adecuado para el grifo. No montar la grifería sobre el rebosadero.
- La etiqueta con el código sirve para identificar la bañera, **¡No debe quitarse!**
- Esta bañera cumple con CSA B45.5/IAPMO Z124 - UNE-EN 14516.



Para las instalaciones USA/CANADA ir al apartado correspondiente.

## IMPORTANT RECOMMENDATIONS

- Read manuals in their entirety before installing and/or using the bath (save these manuals).
- It is not possible a built-in installation of the product.
- Secure all electrical devices connected to the mains supply in the vicinity of the bath so that they cannot fall in.
- Do not use electrical devices connected to the mains supply that can be operated from inside the bath.
- Do not place any objects that could endanger the health of users in the bath.
- Only use accessories or products recommended by KRION SOLID SURFACE.
- Prolonged exposure to temperatures above 40°C / 104°F could cause hyperthermia.
- Prolonged exposure to very low temperatures could cause hypothermia.
- All installation work must be carried out by a suitably qualified professional according to the indications in KRION SOLID SURFACE's installation manuals.
- Children should be supervised at all times by an adult when using the bath.
- The maximum recommended water hardness for the range of baths is 18°TH (French degree of hardness) / 13°e (English degree of hardness).
- Baths are not designed to be used for treatments involving seaweed, mud, seawater, or similar.
- There is an increased risk of falls when the surface of most bathtubs is wet and therefore slippery.
- This is particularly true when soap, shampoo, bath oils and other similar products are used. Users of bathtubs must be aware of this fact.
- This bath is extremely heavy. Obtain sufficient help to carefully lift or move the bath.
- **Risk of product damage:** Do not support the bathtub by the rim. Use the bathtub only in internal rooms with a temperature between 15°C (59°F) and 40°C (104°F). This is a bathtub designed to be installed in bathrooms. No other use is allowed.
- Install over finished floor, levelled and with enough support.
- Verify adequate mounting and connection shape for the faucet. Do not install the faucet above the over-flow.
- The self-stick label code is used for finding the bathtub: **Do not remove it!**
- This bath conforms to CSA B45.5/IAPMO Z124 - UNE-EN 14516.



For USA/CANADA installations go to the correct section.



## AVERTISSEMENTS

- Ne pas installer et/ou utiliser la baignoire sans avoir lu les manuels au préalable et dans leur intégralité (conserver ces manuels).
- Les appareils électriques raccordés au réseau et situés à proximité de la baignoire doivent être fixés de manière à ne pas pouvoir tomber à l'intérieur de la baignoire.
- Ne pas utiliser des appareils électriques raccordés au réseau et pouvant être manipulés de l'intérieur de la baignoire.
- Ne pas y introduire des objets susceptibles de constituer un risque pour la santé de l'utilisateur.
- Ne pas utiliser des accessoires ou des produits non recommandés par KRION SOLID SURFACE.
- L'exposition prolongée à des températures supérieures à 40°C / 104°F peut entraîner des cas d'hyperthermie.
- L'exposition prolongée à des températures très basses peut entraîner des cas d'hypothermie.
- L'installation ne peut être réalisée que par un installateur qualifié et en respectant les conseils contenus dans les manuels d'installation.
- L'utilisation de la baignoire par les enfants doit être supervisée par un adulte.
- La dureté maximale recommandée de l'eau pour la gamme de baignoires est de 18°TH (degrés français) / 13°e (degrés anglais).
- Les baignoires n'ont pas été conçues pour les traitements aux algues, aux boues, aux eaux marines, etc.
- Lorsqu'elle est humide, la surface de la plupart des baignoires présente un risque potentiel accru de dérapage. Ce risque est plus important en cas d'utilisation de savons, de shampoings, d'huiles pour le bain et d'autres produits similaires. Il est très important que les utilisateurs des baignoires en soient conscients.
- L'installation doit être exécutée par minimum 2 personnes.
- **Risque d'endommagement du produit:** ne pas soulever la baignoire par son bord. Utiliser seulement en locaux intérieurs avec température entre 15°C (59°F) and 40°C (104°F). Est une baignoire de salle de bains et comme telle doit être utilisée.
- Installer la baignoire sur un fond de support nivelé correctement. Prévoir un châssis dimensionné comme il faut. La zone de la baignoire n'a pas besoin d'un support supplémentaire si le fond est nivelé.
- Vérifier le type de raccordement et montage adéquat pour le robinet. Ne pas placer le robinet en correspondance du trop-plein de la baignoire.
- L'étiquette adhésive avec le code est utile pour reconnaître la baignoire: **Ne pas la détacher!**
- Cette baignoire est conforme à la norme CSA B45.5/IAPMO Z124 - UNE-EN 14516.



Pour des installations aux États-Unis/Canada, merci de chercher la section correspondante.

## AVVERTENZE

- Prima di installare e/o utilizzare la vasca è necessario leggere con attenzione i manuali di preinstallazione e d'uso. (conservare i manuali).
- Gli apparecchi elettrici collegati alla rete e posti nelle vicinanze della vasca, devono essere fissati in modo tale che non possano cadere all'interno della vasca.
- Non utilizzare apparecchi elettrici collegati alla rete raggiungibili dall'interno della vasca.
- Non introdurre oggetti che possano causare rischi per la salute degli utenti.
- Non impiegare accessori o prodotti non raccomandati da KRION SOLID SURFACE.
- L'esposizione prolungata a temperature superiori ai 40°C / 104°F può causare problemi di ipertermia.
- L'esposizione prolungata a temperature molto basse può causare problemi di ipotermia.
- L'installazione deve essere realizzata da un installatore qualificato e nel rispetto di quanto indicato nei manuali di installazione.
- I bambini che utilizzano la vasca dovranno essere sempre accompagnati da un adulto.
- La durezza massima dell'acqua raccomandata per la gamma di vasche è di 18°TH (gradi francesi) / 13°e (gradi inglese).
- Le vasche non sono previste per realizzare trattamenti con alghe, fanghi, acque marine, ecc.
- Nella maggiore parte delle vasche da bagno, quando la superficie è umida aumenta il rischio potenziale di scivolamento. Il rischio aumenta con l'uso di sapone, shampoo, olio da bagno e altri prodotti simili. È quindi importante che gli utenti delle vasche da bagno ne siano consapevoli.
- L'installazione deve essere effettuata da almeno 2 persone.
- **Rischio di danneggiamento:** non sostenere la vasca dal bordo. Utilizzare la vasca solamente in locali interni con una temperatura ambiente compresa tra 15°C (59°F) and 40°C (104°F). È una vasca per stanza da bagno e deve essere utilizzata esclusivamente a tale scopo.
- Installare la vasca su un sottofondo adeguatamente livellato e supportato. Prevedere un'intelaiatura opportunamente dimensionata. L'area della vasca non necessita di un supporto addizionale se il sottofondo è livellato.
- Verificare il tipo di collegamento e montaggio adeguato per il rubinetto. Non installare il rubinetto in corrispondenza del troppo-pieno.
- L'etichetta adesiva con il codice serve per la rintracciabilità del prodotto, **Non rimuoverla!**
- Questa vasca è conforme a CSA B45.5/IAPMO Z124 - UNE-EN 14516.



Per le installazioni USA / CANADA vai alla sezione corrispondente.



## HINWEISE

- Badewanne nicht installieren/montieren und/oder benutzen, ohne zuvor ganz die Anleitung zur Installationsvorbereitung und die Benutzeranleitung gelesen zu haben (bewahren Sie diese Anleitungen auf).
- An das Netz angeschlossene elektrische Geräte in der Nähe der Badewanne müssen so befestigt sein, dass sie nicht in die Badewanne hineinfallen können.
- Keine an das Netz angeschlossenen elektrischen Geräte benutzen, die aus der Badewanne heraus betätigt werden können.
- Keine Gegenstände mit hineinnehmen, die eine Gefahr für die Gesundheit des Benutzers darstellen könnten.
- Kein Zubehör und keine Produkte verwenden, die nicht von KRION SOLID SURFACE empfohlen wurden.
- Die längerfristige Exposition bei Temperaturen über 40°C / 104°F kann zu Hyperthermie führen.
- Die längerfristige Exposition bei sehr niedrigen Temperaturen kann zu Hypothermie führen.
- Die Montage/Installation ist durch geschultes Fachpersonal unter Einhaltung der Angaben in den Montage-/Installationsanleitungen vorzunehmen.
- Die Benutzung der Badewanne durch Kinder muss unter der Aufsicht eines Erwachsenen erfolgen.
- Für die Reihe der Badewannen wird Wasser mit höchstens 18°fH (französische Härtegrade) empfohlen.
- Die Badewannen sind nicht für Behandlungen mit Algen, Schlamm, Meerwasser, usw. ausgelegt.
- Bei den meisten Badewannen erhöht sich die Rutschgefahr, wenn die Oberfläche feucht ist. Dies ist besonders dann der Fall, wenn Seife, Shampoo, Badeöl oder andere ähnliche Produkte verwendet werden. Es ist wichtig, dass die Benutzer der Badewannen sich dessen bewusst sind.
- Die Montage muss von mindestens 2 Personen durchgeführt werden.
- **Verletzungsgefahr:** Die Badewanne beim Handhaben nie am Rand anfassen. Die Badewanne muss in Innenbereichen bei Temperaturen zwischen 15°C (59°F) und 40°C (104°F) benutzt werden. Diese Wanne ist für Badezimmer bestimmt und darf ausschließlich zu diesem Zweck verwendet werden.
- Die Badewanne muss auf einem ausreichend ebenflächigen und tragfesten Untergrund montiert werden. Für den Bereich der Badewanne ist keine zusätzliche Stütze erforderlich, wenn der Untergrund ebenflächig ist.
- Es muss sichergestellt werden, dass Anschlussart und Montage für die Armaturen angemessen sind. Armaturen nicht über dem Überlauf anbringen.
- Das Etikett mit dem Kenncode dient zur Identifizierung der Badewanne und **darf nicht entfernt werden!**
- Die Badewanne erfüllt die Anforderungen CSA B45.5/IAPMO Z124 - UNE-EN 14516.



Für die Installationen in USA/CANADA gehen Sie in die entsprechende Sektion.

## ПРЕДУПРЕЖДЕНИЯ

- Не приступайте к установке или использованию ванны, не ознакомившись предварительно полностью со всеми руководствами. (Сохранить данные руководства).
- Включенные в сеть электрические аппараты, которые расположены недалеко от ванны, должны быть закреплены таким образом, чтобы они не могли упасть внутрь ванны.
- Не использовать подключенные к сети электрические аппараты, которыми можно было бы манипулировать, находясь в ванне.
- Не помещать в ванну предметы, которые могут подвергнуть опасности здоровье пользователя.
- Не использовать аксессуары или продукты, которые не были рекомендованы KRION SOLID SURFACE.
- Длительное пребывание в воде, температура которой превышает 40°C/104°F, может привести к гипертермии.
- Длительное пребывание в воде с очень низкой температурой может привести к гипотермии.
- Установка должна производиться квалифицированным специалистом, с соблюдением указаний соответствующих руководств.
- Дети могут использовать ванну только под наблюдением взрослых.
- Максимальная рекомендуемая жесткость воды для данной гаммы ванн равняется 18°TH (французских градусов)/13°e (английских градусов).
- Дизайн ванн не предусматривает проведение процедур с использованием морских водорослей, грязей, морской воды и т.п.
- Поверхность большинства ванн во влажном виде представляет повышенный риск поскользывания, особенно при пользовании мылом, шампунем, маслами для ванн и другими подобными средствами. Очень важно, чтобы люди, пользующиеся ваннами, учитывали это обстоятельство.
- Для установки данного изделия требуется участие двоих человек.
- Удостоверьтесь в том, что пол является ровным и выровненным по горизонтали.
- Этикетка с кодом необходима для гарантии и идентификации продукции.
- Эта ванна, соответствует нормам CSA B45.5/IAPMO Z124 - UNE-EN 14516.



Для установки в США или Канаде перейдите в соответствующий раздел



PURE 180 x 90 [70 7/8" x 35 7/16"]

- ES** El suelo en el que se instale la bañera, debe soportar un mínimo de 530 Kg (1168 lb). Este peso se reparte en una superficie de apoyo de 1,50 m<sup>2</sup> (16.14 foot<sup>2</sup>) (ver dibujo). Deben tenerse en cuenta estos datos para calcular la cimentación consecuentemente.
- EN** The floor on which the bath is to be installed must be capable of bearing a minimum weight of 530 Kg (1168 lb). This weight is spread over an area of 1.50 m<sup>2</sup> (16.14 foot<sup>2</sup>) (check picture). These data must be taken into account in calculating the foundation accordingly.
- FR** Le poids de la baignoire peut atteindre 530 Kg (1168 lb), dans les conditions les plus défavorables, le sol devant par conséquent être capable de supporter ce poids. Ce poids est réparti sur une superficie de 1,50 m<sup>2</sup> (16.14 foot<sup>2</sup>) (photo du chèque). Ces données doivent être prises en compte dans le calcul de la Fondation en conséquence.
- IT** Il pavimento su cui la vasca deve essere installata deve essere capace di sopportare un peso di 530 Kg (1168 lb). Questo peso si sviluppa su un'area di 1,50 m<sup>2</sup> (16.14 foot<sup>2</sup>) (foto di controllo). Assicuratevi che il pavimento garantisca un supporto adeguato.
- DE** Die Badewanne ( bei ungünstigen Bedingungen) wiegt 530 kilo (1168 lb). Dieses Gewicht ist auf einer Fläche von 1,50 m<sup>2</sup> (16.14 foot<sup>2</sup>) verteilt (siehe Zeichnung). Man muss diese Daten berücksichtigen um das Fundament zu berechnen.
- RU** Ванна при полном наполнении весит 530 кг (1168 фунтов). Этот вес распределяется на площади 1,50 м<sup>2</sup> (16.14 foot<sup>2</sup>) (смотреть рисунок). Эти данные должны быть приняты во внимание при расчете фундамента, соответственно.

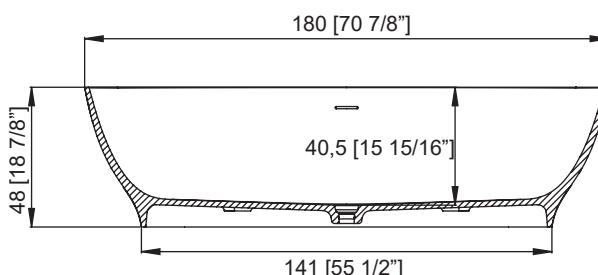
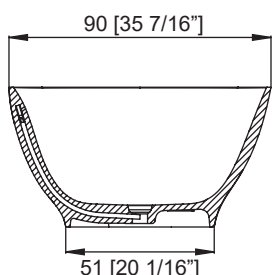
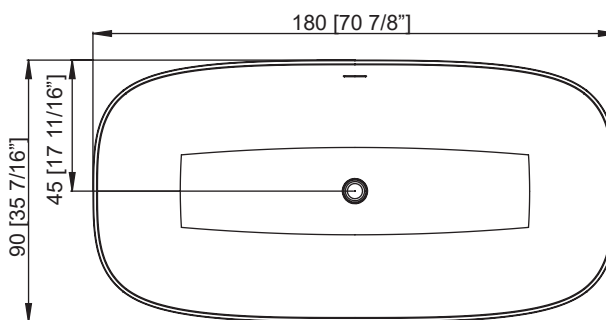
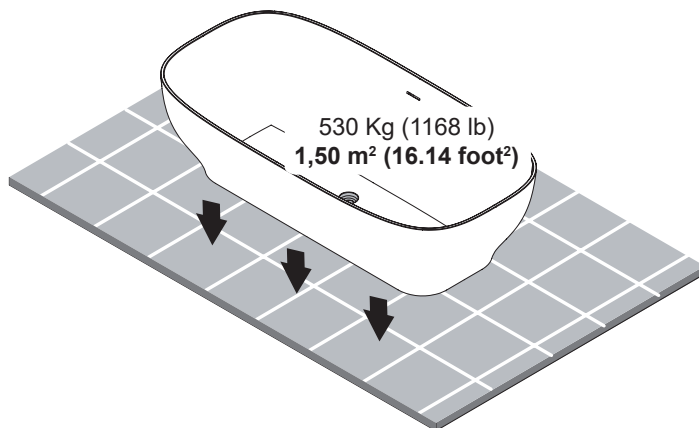

Medidas en cm (pulgadas) / Measure in cm (inches) / Measure in cm (pouces)  
 Misure in cm (pollici) / Maße in cm (Zoll) / Размеры в мм (дюймов)



PRE-INSTALACIÓN / PRE-INSTALLING / PRE-INSTALLATION / PRE-ISTALLAZIONE  
 INSTALLATIONSVORBEREITUNG / ПОДГОТОВИТЕЛЬНЫЕ РАБОТЫ ДЛЯ УСТАНОВКИ

- ES** Instalar la bañera sobre piso acabado, nivelado y con suficiente soporte. El suelo en el que se instale la bañera, debe soportar un mínimo de 530 Kg (1168 lb). El desagüe de la vivienda quedará ubicado en el suelo, siendo su posición la indicada con la letra (A). El diámetro del desagüe será de 40 mm (1" 9/16) exterior y deberá sobresalir 5 cm (1" 15/16) sobre el pavimento para su perfecta instalación.
- EN** Verify the floor is flat and level. The floor on which the bath is to be installed must be capable of bearing a minimum weight of 530 Kg (1168 lb) The position of the floor drain in the dwelling is indicated by letter (A). The outer diameter of the drain will measure 40 mm (1" 9/16) and it should protrude 5 cm (1" 15/16) above the floor to ensure proper installation.
- FR** Vérifier que le sol est horizontal et nivelé. Le poids de la baignoire peut atteindre 530 Kg (1168 lb). Le conduit d'écoulement du logement sera situé au sol et sa position devant être celle indiquée par la lettre (A). Le diamètre extérieur du conduit d'écoulement devra être de 40 mm (1" 9/16) et il devra dépasser de 5 cm (1" 15/16) sur le pavement pour une parfaite installation.
- IT** Verificate che il pavimento sia piano e livellato. Il pavimento su cui la vasca deve essere installata deve essere capace di sopportare un peso di 530 Kg (1168 lb). Il condotto di scolo dell'abitazione sarà situato sul pavimento e la sua posizione sarà quella indicata con la lettera (A). Il diametro esterno del condotto di scolo sarà di 40 mm (1" 9/16) e dovrà fuoriuscire di 5 cm (1" 15/16) dal pavimento per la sua perfetta installazione.
- DE** Stellen Sie sicher, dass der Boden eben und ausgeglichen ist. Die Badewanne ( bei ungünstigen Bedingungen) wiegt 530 kilo (1168 lb). Der Ablaufanschluss der Wohnung muss sich am Boden befinden und die mit Buchstabe (A) angegebene Position haben. Der Durchmesser des Ablaufs beträgt 40 mm (1" 9/16) und er muss für eine korrekte Montage 5 cm (1" 15/16) über dem Bodenbelag hervorstehen.
- RU** Удостоверьтесь в том, что пол является ровным и выровненным по горизонтали. Ванна при полном наполнении весит 530 кг (1168 фунтов). Слив в жилом объекте должен находиться на полу, в месте, обозначенном буквой (А). Внешний диаметр слива должен быть 40 мм (1" 9/16), а для более точной установки ванны он должен выступать на 5 см (1" 15/16) от уровня поверхности пола.

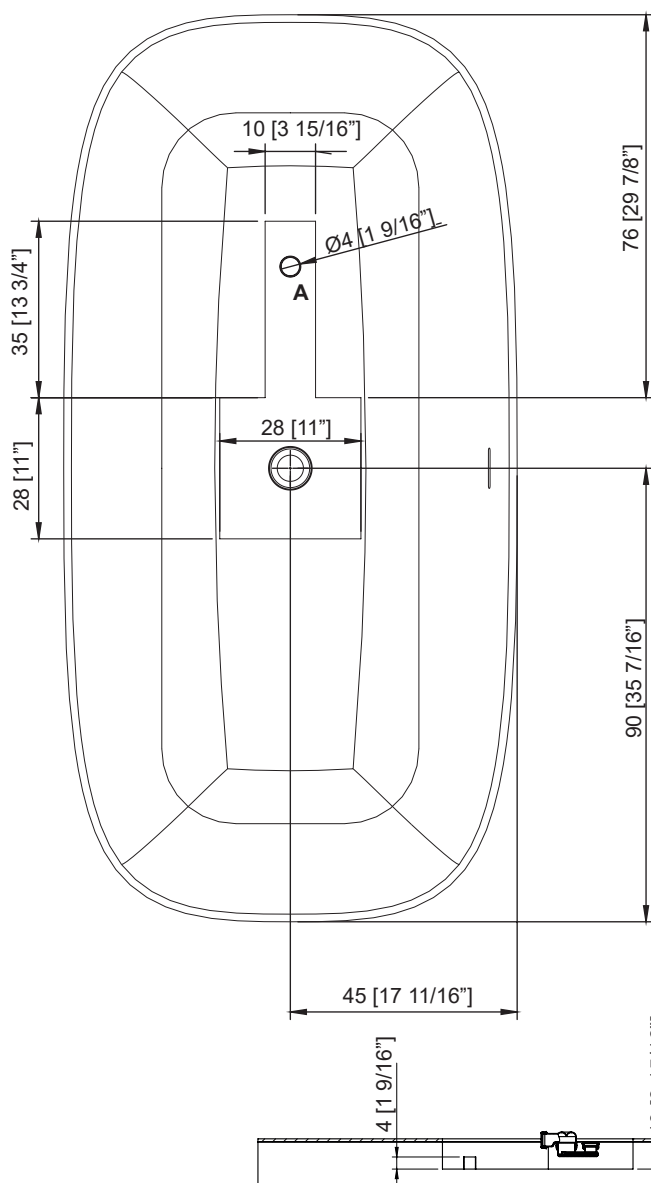

Medidas en cm (pulgadas) / Measure in cm (inches) / [8] [3] [8]  
 Misure in cm (pollici) / Maße in cm (Zoll) / Размеры в мм (дюймов)

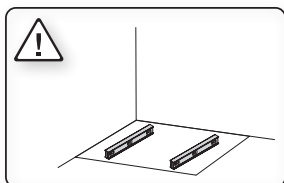



INSTALACIÓN / INSTALLING / INSTALLATION  
 INSTALLAZIONE / INSTALLATIONSVORBEREITUNG / УСТАНОВКА

1



Esta bañera es muy pesada. Obtenga suficiente ayuda para levantar o mover la bañera con cuidado.

This bath is extremely heavy. Obtain sufficient help to carefully lift or move the bath.

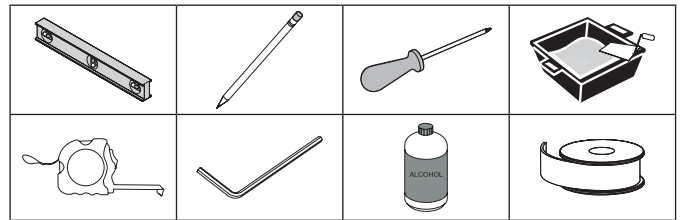
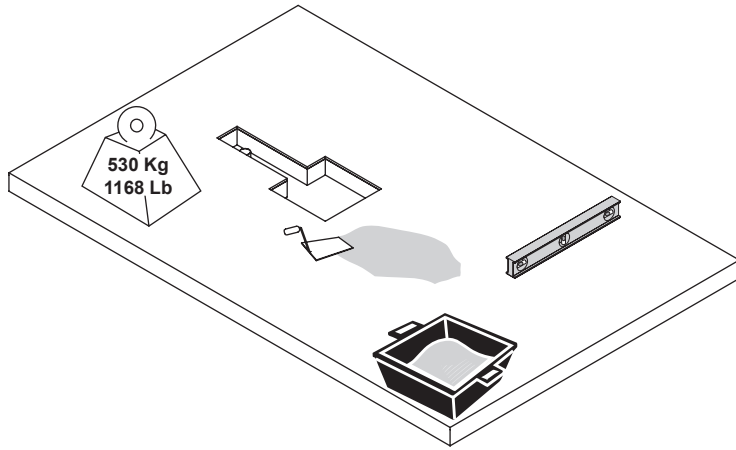

2

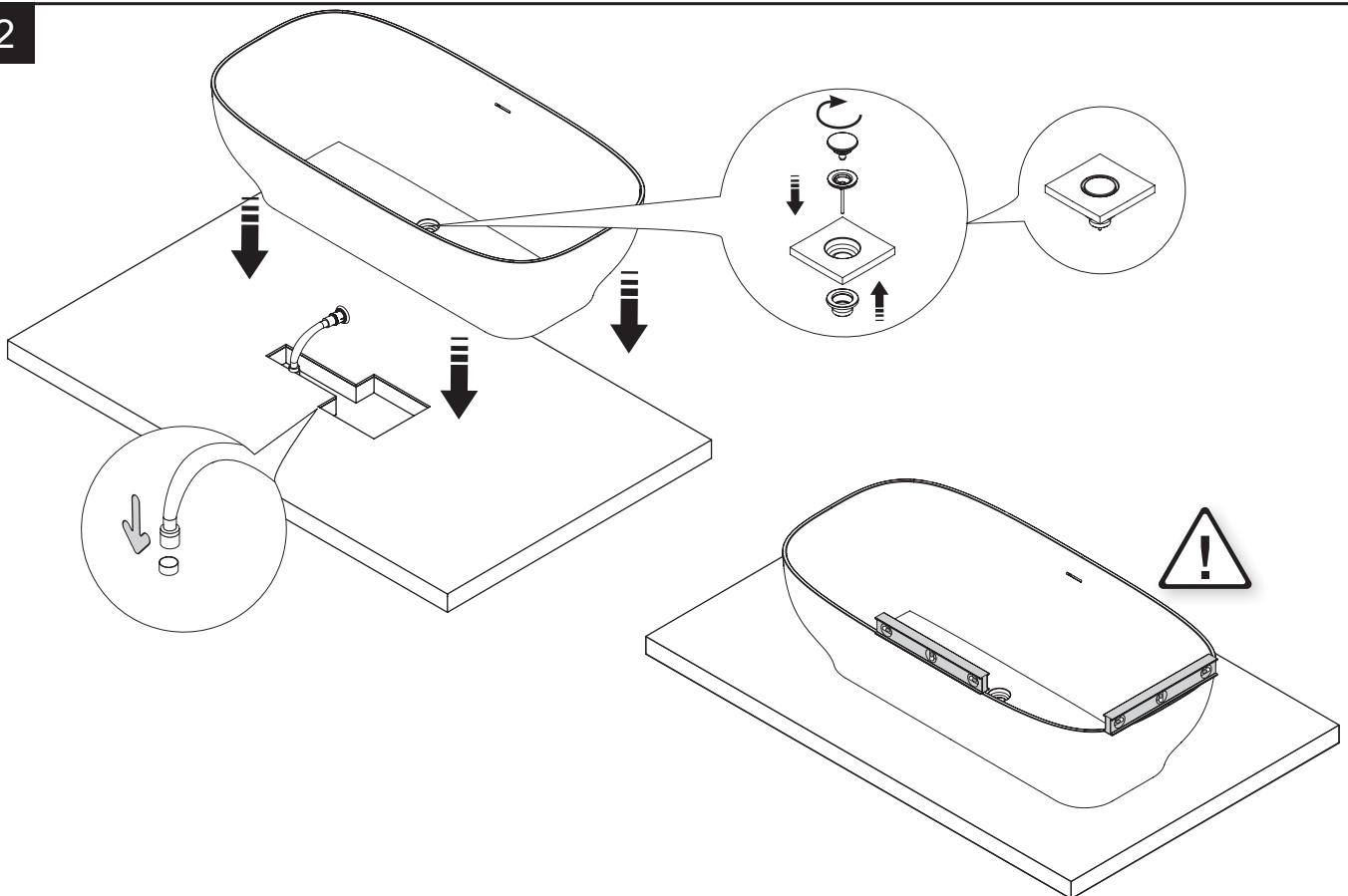





PRE-INSTALACIÓN / PRE-INSTALLING / PRE-INSTALLATION / PRE-ISTALLAZIONE  
 INSTALLATIONSVORBEREITUNG / ПОДГОТОВИТЕЛЬНЫЕ РАБОТЫ ДЛЯ УСТАНОВКИ

**i** USA & CANADA

- ES** Instalar la bañera sobre piso acabado, nivelado y con suficiente soporte. La bañera en condiciones más desfavorables tiene un peso mínimo de 530 Kg (1168 lb). El desagüe de la vivienda quedará ubicado en el suelo, siendo su posición la indicada con la letra (A).
- EN** Verify the floor is flat and level. The floor on which the bath is to be installed must be capable of bearing a minimum weight of 530 Kg (1168 lb). The position of the floor drain in the dwelling is indicated by letter (A).
- FR** Vérifier que le sol est horizontal et nivelé. Le poids de la baignoire peut atteindre 530 Kg (1168 lb). Le conduit d'écoulement du logement sera situé au sol et sa position devant être celle indiquée par la lettre (A).
- IT** Verificate che il pavimento sia piano e livellato. Il pavimento su cui la vasca deve essere installata deve essere capace di sopportare un peso di 530 Kg (1168 lb). Il condotto di scolo dell'abitazione sarà situato sul pavimento e la sua posizione sarà quella indicata con la lettera (A).
- DE** Stellen Sie sicher, dass der Boden eben und ausgeglichen ist. Die Badewanne ( bei ungünstigen Bedingungen) wiegt 530 kilo (1168 lb). Der Ablaufanschluss der Wohnung muss sich am Boden befinden und die mit Buchstabe (A) angegebene.
- RU** Удостоверьтесь в том, что пол является ровным и выровненным по горизонтали. Ванна при полном наполнении весит 530 кг (1168 фунтов). Слив в жилом объекте должен находиться на полу, в месте, обозначенном буквой (A).

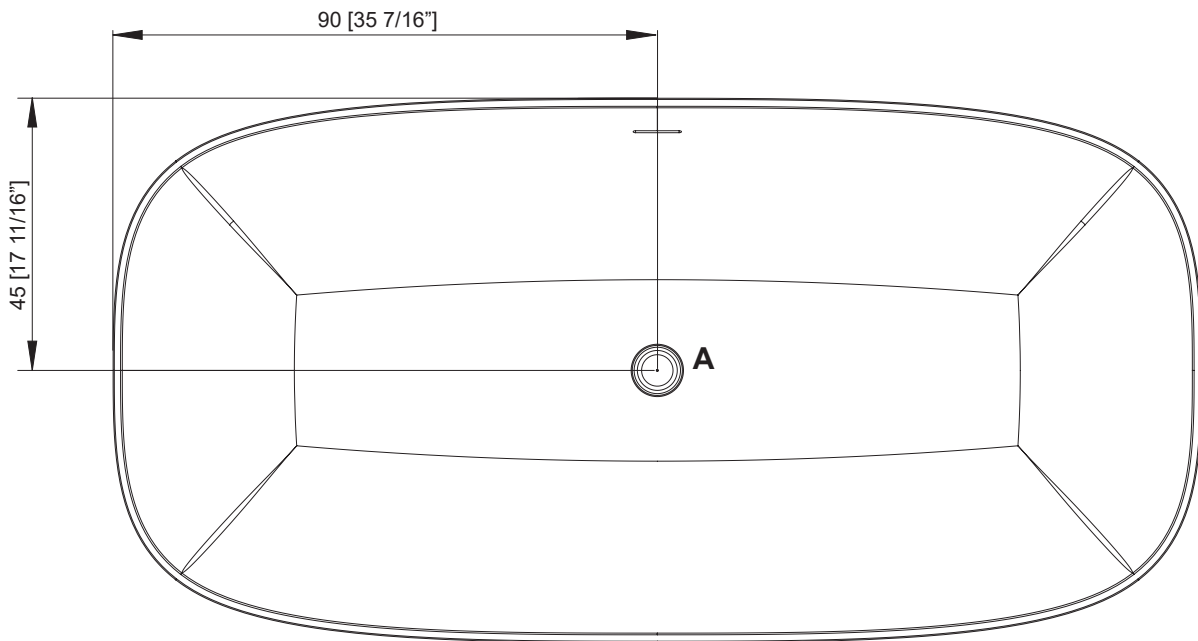

Medidas en cm (pulgadas) / Measure en cm (inches) / Measure in cm (pouces)  
 Misure in cm (pollici) / Maße in cm (Zoll) / Размеры в мм (дюймов)

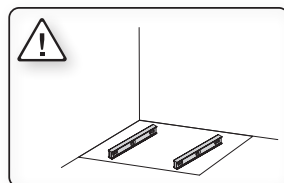



INSTALACIÓN / INSTALLING / INSTALLATION  
 INSTALLAZIONE / INSTALLATIONSVORBEREITUNG / УСТАНОВКА

1

**i** USA & CANADA



Esta bañera es muy pesada. Obtenga suficiente ayuda para levantar o mover la bañera con cuidado.

This bath is extremely heavy. Obtain sufficient help to carefully lift or move the bath.

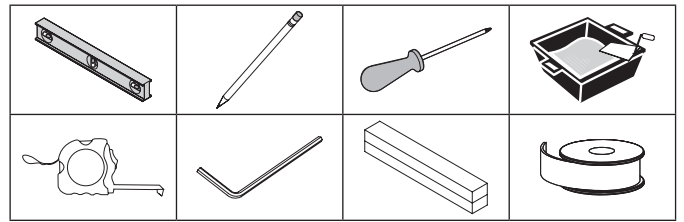
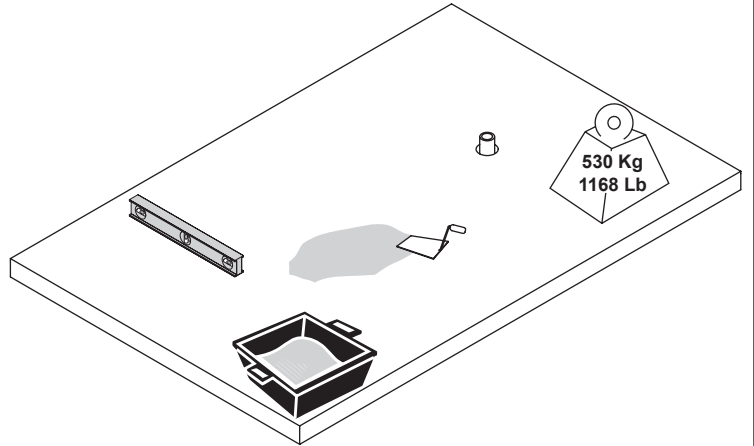
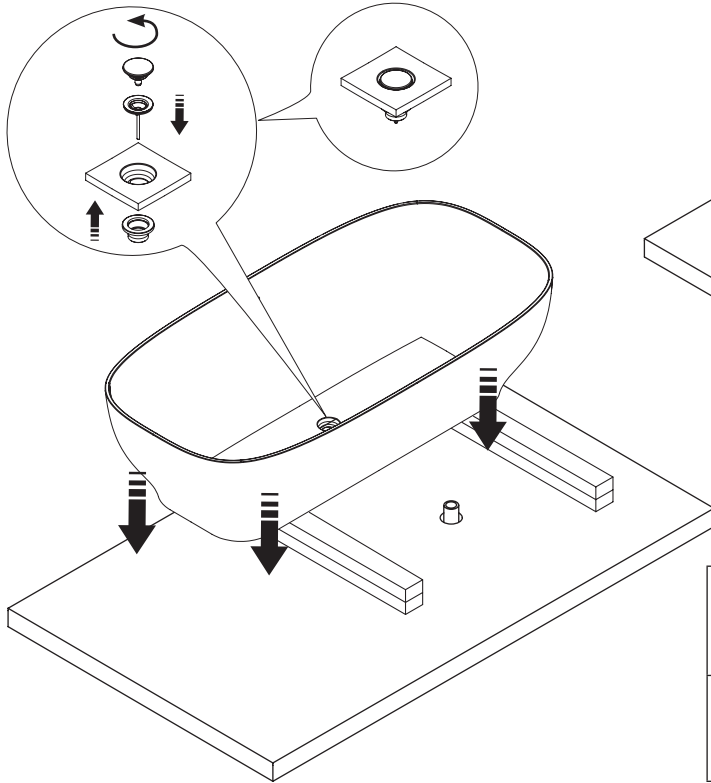

2

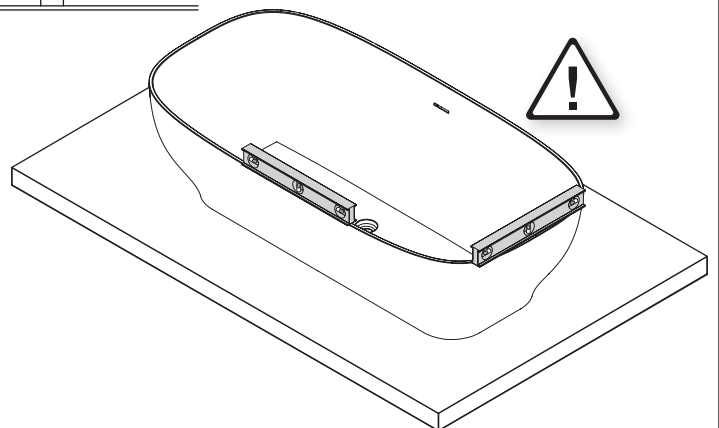
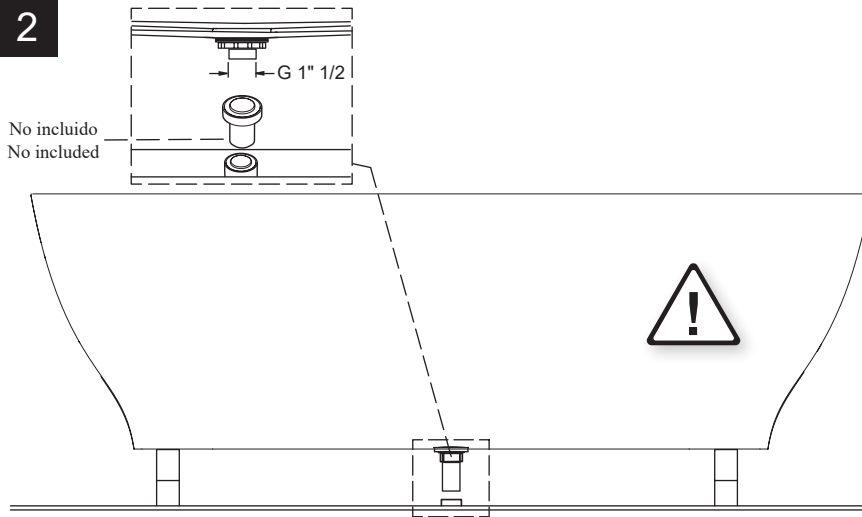



## LIMPIEZA Y MANTENIMIENTO

ES

**LIMPIEZA DEL KRION®**

Este producto ha sido fabricado con KRION®. Para la limpieza de este material, se recomienda utilizar el “Kit de Limpieza KRION®”, comercializado por KRION SOLID SURFACE, y seguir las instrucciones que en él se detallan. No utilizar productos que contengan disolventes orgánicos (alcohol, acetona, amoníaco, compuestos aromáticos) ni productos de limpieza agresivos tales como lejía, sulfamán, sosa cáustica, productos antical o detergentes con tensoactivos aniónicos.

¡**Atención!** El logotipo impreso en el producto se puede degradar. Limpiar con suma delicadeza sobre la zona debido a que las propiedades del KRION® reducen la durabilidad de las pinturas sobre la superficie.

**REPARACIÓN DEL KRION®**

KRION® es un material reparable, en el caso de que se produzca algún desperfecto grave (arañazos profundos, desconchamiento), consulte con su distribuidor.

## ROUTINE MAINTENANCE

EN

**CLEANING KRION®**

This product is made of KRION®. To clean it, the “KRION® Cleaning Kit” sold by KRION SOLID SURFACE should be used, following the instructions inside it. Do not use products that contain organic solvents (alcohol, acetone, ammonia, aromatic compounds) or aggressive cleaning products like bleach, hydrochloric acid, caustic soda, lime-scale removers or detergents with anionic surfactants.

**Warning!** The logo printed on the product might fade. Clean this area very carefully because the durability of paint on a KRION® surface can be affected by the material’s non-porous properties.

**REPAIRING KRION®**

KRION® is a repairable material. In the event of serious damage (deep scratches, flaking etc.), consult your distributor.

## ENTRETIEN HABITUEL

FR

**NETTOYAGE DU KRION®**

Ce produit est fabriqué en KRION®. Pour l’entretien de ce matériau, il est recommandé d’utiliser le « Kit d’Entretien KRION® », commercialisé par KRION SOLID SURFACE, et de suivre les instructions qui y sont détaillées. Ne pas utiliser de produits contenant des solvants organiques (alcool, acétone, ammoniac, composés aromatiques) ni de produits d’entretien agressifs comme eau de javel, acide chlorhydrique, soude caustique, produits anticalcaires ou détergents avec des tensioactifs anioniques.

**Attention !** Le logotype imprimé sur le produit peut se dégrader. Nettoyer très délicatement la zone, car les propriétés du KRION® réduisent la durabilité des peintures sur la surface.

**RÉPARATION DU KRION®**

KRION® est un matériau réparable. Dans le cas où il se produirait un grave dommage (éraflures profondes, écaillage), consultez votre distributeur.

## MANUTENZIONE ORDINARIA

IT

**PULIZIA DEL KRION®**

Questo prodotto è stato realizzato con KRION®. Per la pulizia di questo materiale, si consiglia di usare il “Kit per la pulizia KRION®”, commercializzato da KRION SOLID SURFACE, e di seguire le istruzioni che vi sono riportate. Non usare prodotti contenenti solventi organici (alcol, acetone, ammoniaca o composti aromatici), né prodotti pulenti aggressivi quali candeggina, acido cloridrico, soda caustica, prodotti anticalcare o detergenti con tensioattivi anionici.

**Attenzione!** Il logotipo stampato sul prodotto si può deteriorare. Pulire questa zona con estrema delicatezza dato che le proprietà del KRION® riducono la durezza delle vernici sulla superficie.

**RIPARAZIONE DEL KRION®**

Il KRION® è un materiale riparabile e, in caso di danno grave (graffi profondi, scheggiature), rivolgersi al proprio rivenditore.



## LIMPIEZA Y MANTENIMIENTO

ES

**LIMPIEZA DEL KRION®**

Este producto ha sido fabricado con KRION®. Para la limpieza de este material, se recomienda utilizar el “Kit de Limpieza KRION®”, comercializado por KRION SOLID SURFACE, y seguir las instrucciones que en él se detallan. No utilizar productos que contengan disolventes orgánicos (alcohol, acetona, amoníaco, compuestos aromáticos) ni productos de limpieza agresivos tales como lejía, sulfumán, sosa cáustica, productos antical o detergentes con tensoactivos aniónicos.

¡**Atención!** El logotipo impreso en el producto se puede degradar. Limpiar con suma delicadeza sobre la zona debido a que las propiedades del KRION® reducen la durabilidad de las pinturas sobre la superficie.

**REPARACIÓN DEL KRION®**

KRION® es un material reparable, en el caso de que se produzca algún desperfecto grave (arañazos profundos, desconchamiento), consulte con su distribuidor.

## ROUTINE MAINTENANCE

EN

**CLEANING KRION®**

This product is made of KRION®. To clean it, the “KRION® Cleaning Kit” sold by KRION SOLID SURFACE should be used, following the instructions inside it. Do not use products that contain organic solvents (alcohol, acetone, ammonia, aromatic compounds) or aggressive cleaning products like bleach, hydrochloric acid, caustic soda, lime-scale removers or detergents with anionic surfactants.

**Warning!** The logo printed on the product might fade. Clean this area very carefully because the durability of paint on a KRION® surface can be affected by the material’s non-porous properties.

**REPAIRING KRION®**

KRION® is a repairable material. In the event of serious damage (deep scratches, flaking etc.), consult your distributor.

## ENTRETIEN HABITUEL

FR

**NETTOYAGE DU KRION®**

Ce produit est fabriqué en KRION®. Pour l’entretien de ce matériau, il est recommandé d’utiliser le « Kit d’Entretien KRION® », commercialisé par KRION SOLID SURFACE, et de suivre les instructions qui y sont détaillées. Ne pas utiliser de produits contenant des solvants organiques (alcool, acétone, ammoniac, composés aromatiques) ni de produits d’entretien agressifs comme eau de javel, acide chlorhydrique, soude caustique, produits anticalcaires ou détergents avec des tensioactifs anioniques.

**Attention !** Le logotype imprimé sur le produit peut se dégrader. Nettoyer très délicatement la zone, car les propriétés du KRION® réduisent la durabilité des peintures sur la surface.

**RÉPARATION DU KRION®**

KRION® est un matériau réparable. Dans le cas où il se produirait un grave dommage (éraflures profondes, écaillage), consultez votre distributeur.

## MANUTENZIONE ORDINARIA

IT

**PULIZIA DEL KRION®**

Questo prodotto è stato realizzato con KRION®. Per la pulizia di questo materiale, si consiglia di usare il “Kit per la pulizia KRION®”, commercializzato da KRION SOLID SURFACE, e di seguire le istruzioni che vi sono riportate. Non usare prodotti contenenti solventi organici (alcol, acetone, ammoniaca o composti aromatici), né prodotti pulenti aggressivi quali candeggina, acido cloridrico, soda caustica, prodotti anticalcare o detergenti con tensioattivi anionici.

**Attenzione!** Il logotipo stampato sul prodotto si può deteriorare. Pulire questa zona con estrema delicatezza dato che le proprietà del KRION® riducono la durezza delle vernici sulla superficie.

**RIPARAZIONE DEL KRION®**

Il KRION® è un materiale riparabile e, in caso di danno grave (graffi profondi, scheggiature), rivolgersi al proprio rivenditore.



**CARACTERÍSTICAS TÉCNICAS / TECHNICAL FEATURES / CARACTÉRISTIQUES TECHNIQUES  
CARATTERISTICHE TECNICHE / VERSANDDATEN / ОТГРУЗОЧНЫЕ ДАННЫЕ**

<b>CARACTERÍSTICAS DIMENSIONALES / DIMENSIONAL FEATURES                      CARACTERISTIQUES DIMENSIONNELLES / CARATTERISTICHE DIMENSIONALI                      ABMESSUNGSMERKMALE / РАЗМЕРНЫЕ ХАРАКТЕРИСТИКИ</b>			
<b>Dimensiones exteriores                      Exterior dimensions                      Dimensions extérieures                      Dimensioni esterne                      Außenabmessungen                      Размеры</b>		<b>Vol. agua (nivel max.)                      Water volume (max. level)                      Vol. d'eau (niveau max.)                      Vol. dell' acqua (livello max.)                      Wasserrinh. (max.)                      Объем воды (макс. уровень)</b>	<b>Área de carga                      Load area                      Espace de charge                      Zone di Carico                      Ladefläche                      Область загрузки</b>
L	180 cm (74 6/8")	320 L (84.5 gal)	1,50 m <sup>2</sup> (16.14 ft <sup>2</sup> )
W	90 cm (35 7/16")		
H	48 cm (18 7/8")		

<b>DATOS DE EXPEDICIÓN / SHIPMENT DETAILS / RENSEIGMENTS D'EXPÉDITION                      DATI PER LA SPEDIZIONE / VERP. DATEN / ОТГРУЗОЧНЫЕ ДАННЫЕ</b>				
<b>Dimensiones                      Dimensions                      Dimensions                      Dimensioni                      Abmess                      Размеры</b>		<b>Volumen                      Volume                      Volume                      Volume                      Volumen                      Объем</b>	<b>Peso neto                      Net weight                      Poids net                      Peso netto                      Gew. Neto                      Вес нетто</b>	<b>Peso bruto                      Gross weight                      Poids brut                      Peso lordo                      Gew. brutto                      Вес брутто</b>
L	190 cm (74 6/8")	1,58 m <sup>3</sup> (55.7 ft <sup>3</sup> )	165 Kg (363 lb)	220 Kg (485 lb)
W	110 cm (43 2/8")			
H	75,5 cm (29 6/8")			



UNE-EN 14516



**KRION**  
PORCELANOSA Grupo

Se reserva el derecho legal de aportar posibles modificaciones a sus productos sin previo aviso ni sustitución.

Reserves the legal right to introduce any possible modifications in any of its products without previous notice or replacement.

Se réserve le droit légal de modifier ou de supprimer ses produits sans préavis.

Si riserva il diritto legale di apportare eventuali modifiche ai propri prodotti senza preavviso né sostituzione.

Reserva-se o direito legal de aportar possíveis modificações nos seus produtos sem aviso nem substituições.

Vorbehält sich das Recht zur eventuellen Abänderungen oder Ergänzungen a seinen Produkten vor.

Сохраняет за собой законное право на внесение возможных изменений в свои продукты, без предварительного предупреждения или замены.



**KRION**

PORCELANOSA Grupo

**Ctra. Vila-real - Puebla de Arenoso (CV 20), km.1**

**Apto. 372 Tel.; +34 964 50 64 64**

**Fax Nal. 964 50 64 81 - Fax Exp. +34 964 50 64 80**

**12.540 VILA-REAL (CASTELLÓN) SPAIN**

**16**

**No 005-042019**

**UNE-EN 14516**

**PURE**

**Higiene personal / Personal Hygiene**

*APTITUD PARA LA LIMPIEZA / APTITUDE FOR CLEANING: CUMPLE / PASS  
RESISTENCIA AL CHOQUE/SOCK RESISTENCE: CUMPLE/PASS  
DURABILIDAD / DURABILITY: CUMPLE / PASS*